

FIAT

trattori

7001

per l'industria

- Progettazione d'avanguardia
- Materiali di alta qualità
- Produzione di grande serie
- 5 marce avanti e 4 indietro (con inversore)
- Servosterzo idraulico
- Due diversi sistemi di avviamento

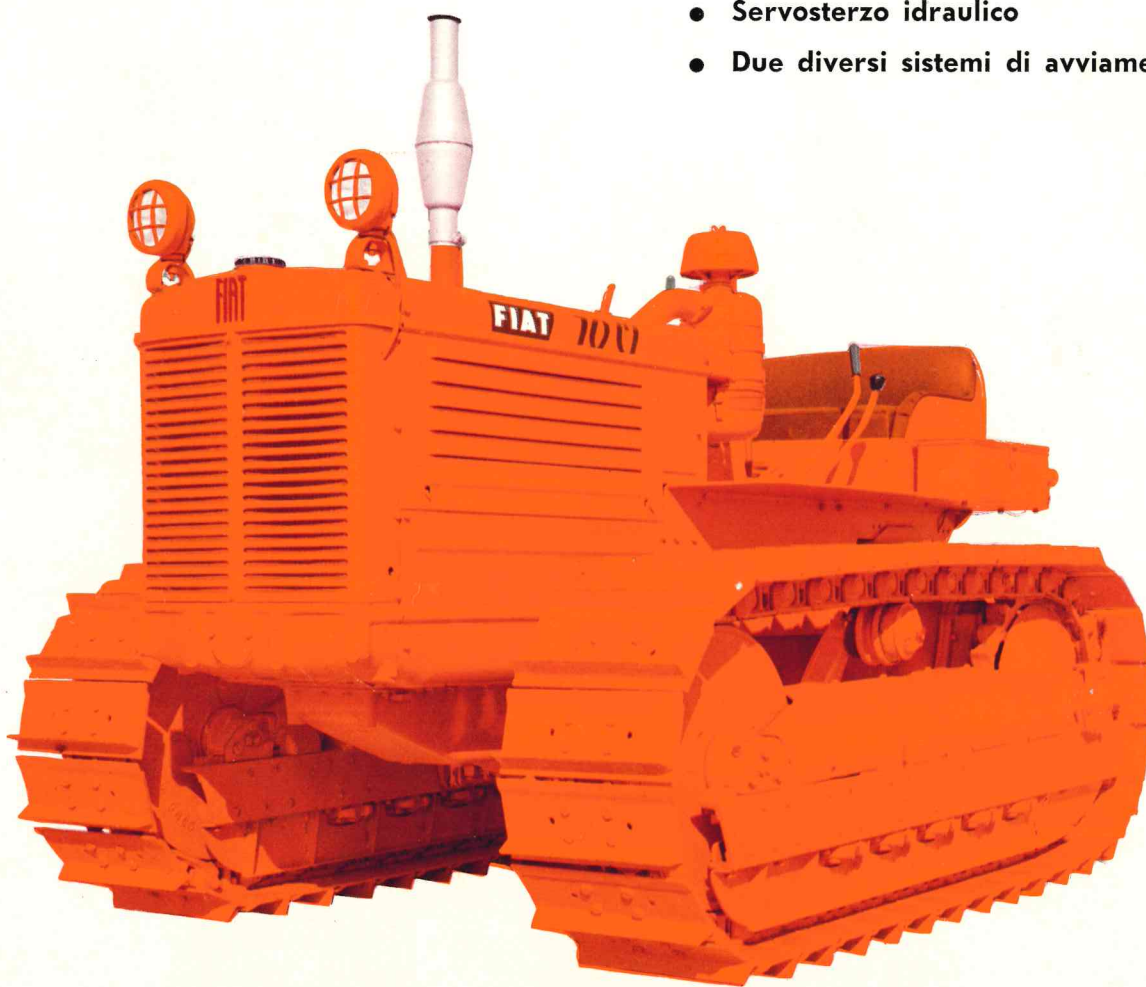

Potenza motore **Cv 70**
Peso, in ordine di lavoro **kg 5.900**

caratteristiche principali

Potenza motore **Cv** **70**

Peso: in ordine di lavoro **kg** **5900**

Velocità:

		<i>avanti</i>	<i>indietro</i>
— 1 ^a marcia	km/h	2,4	2,7
— 2 ^a marcia	km/h	3,7	4,3
— 3 ^a marcia	km/h	4,6	5,5
— 4 ^a marcia	km/h	5,7	6,8
— 5 ^a marcia	km/h	8,4	—

- Motore:**
- Diesel 4 tempi, iniezione diretta
 - Numero dei cilindri 4
 - Diametro e corsa mm 125 x 140
 - Cilindrata cm³ 6872
 - Rapporto di compressione 15,5
 - Regime di potenza max. giri/min 1400
 - Raffreddamento ad acqua
 - Cuscinetti di banco 5, del tipo a guscio sottile
 - Equilibratore dinamico a masse controrotanti

Avviamento con motorino ausiliario a benzina, 2 cilindri orizzontali contrapposti, diametro e corsa mm 75 x 75, cilindrata cm³ 665, potenza HP 10,5 a 3000 giri/min; a sua volta esso è avviato con motorino elettrico 12 Volt. In luogo del motorino a benzina può essere fornito un sistema di avviamento elettrico diretto a 24 Volt.

Frizione centrale monodisco, a secco, del tipo a punto morto

Cambio ad ingranaggi scorrevoli, con inversore.

Sterzo con frizioni con servo comando idraulico e freni

Sospensione con molla a balestra e molla di rimbalzo

- Cingoli** del tipo a labirinto
- Numero delle soles per parte 35
 - Larghezza delle soles mm 450
 - Altezza della costola di aggrappamento mm 49
 - Rulli cingoli (per parte) 5
 - Rulli con guarnizioni a soffierto.

- Dotazione normale:**
- Inversore di marcia
 - Servosterzo idraulico
 - Impianto elettrico di illuminazione (fanali anteriori del tipo protetto)
 - Contaore
 - Fianchetti motore
 - Marmitta di scarico
 - Protezioni rulli cingoli di tipo rinforzato
 - Protezioni ruote motrici
 - Ruote tendicingolo a tamburo e di diametro maggiorato
 - Molla sospensione rinforzata
 - Barra di traino oscillante

- Accessori** (a richiesta)
- Puleggia motrice: diametro mm 300 opp. 360; velocità 800 giri/min
 - Presa di forza: diametro 1³/₈" ; velocità 520 giri/min.
 - Impianto idraulico comando attrezzi:
 - Pompa ad ingranaggi comandata direttamente dal motore
 - pressione di taratura kg/cm² 60
 - portata (alla pressione normale di funzionamento di kg/cm² 40) l/min 165
 - Distributore a cassetto
 - Cilindri a doppio effetto
 - Giunti ad innesto rapido

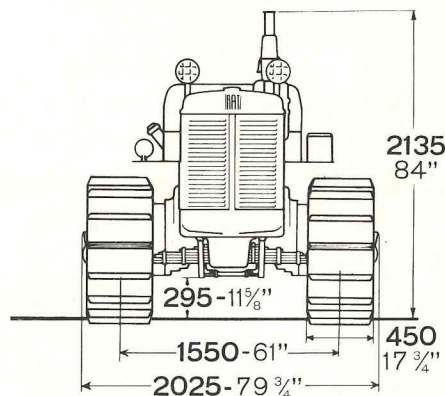
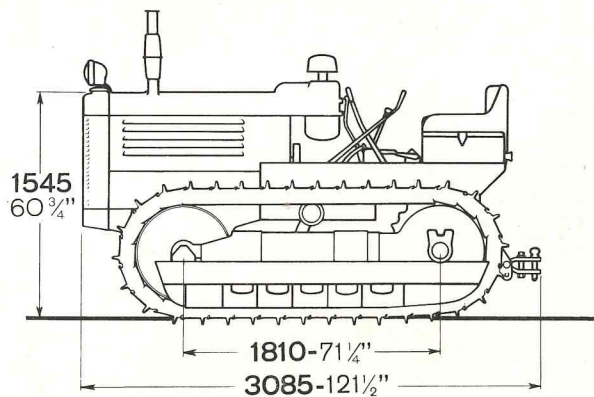
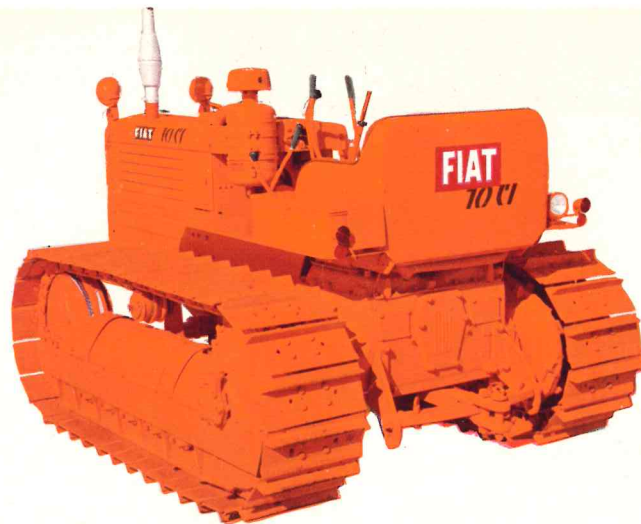

Dimensioni in millimetri e pollici

- Tendina radiatore
- Soprasuole
- Tettuccio parasole
- Protezione radiatore e paraurti
- Protezione coppa e gancio anteriore

Le descrizioni e illustrazioni del presente pieghevole s'intendono fornite a semplice titolo indicativo e non impegnativo.

FIAT - DIREZIONE AFFARI SPECIALI - CORSO G. MARCONI, 20 - TORINO (Italia)

FIAT - Stampa e Propaganda - Edizione n. 1764/I - Printed in Italy - Sarig - Torino.