

TOUTES LES 10 HEURES

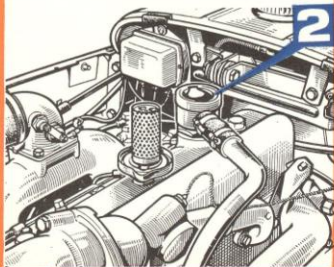
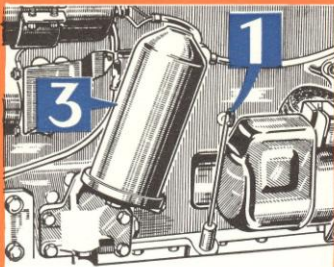

1 CARTER D'HUILE MOTEUR

S'assurer que le niveau d'huile est compris entre les repères « MIN » et « MAX » frappés sur la jauge (1). En ajouter éventuellement par le bouchon du reniflard (2) situé sur le cache culbuteurs.

Dans les quelques jours précédant le vidange n'ajouter de l'huile que si le niveau est très voisin du « MIN ».

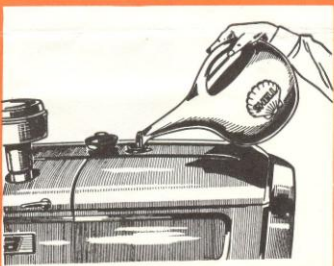

2 RADIATEUR

Vérifier le niveau d'eau et le parfaire à l'eau de pluie - En hiver utiliser une solution Antigel.



3 PRÉFILTRE A AIR

Vider le préfiltre dès que la poussière remplit aux trois quarts la couronne circulaire (1) - Pour ce faire déposer l'ensemble du préfiltre, dévisser l'écrou à oreilles (2) qui maintient le couvercle (3).



4 FILTRE A AIR

Déposer la cuve (1) et vérifier si l'huile parvient au niveau des deux flèches estampées sur le pourtour de la cuve.

TOUTES LES 50 HEURES DE TRAVAIL

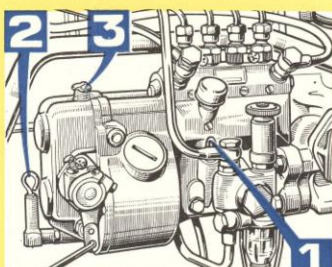

5 POMPE D'INJECTION ET RÉGULATEUR

Vérifier si l'huile atteint les crans supérieurs des jauges (1) et (2) - Faire l'appoint par l'orifice de la jauge (1) et par le huileur (3).

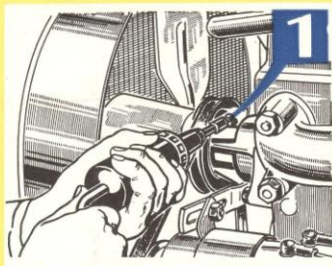

6 POMPE A EAU

Injecter de la graisse SHELL RETINAX A dans le graisseur (1).

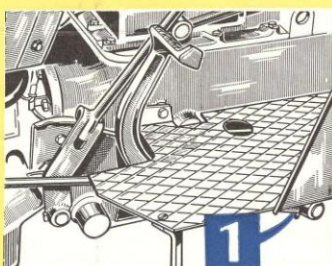

7 PÉDALE D'EMBRAYAGE

Injecter de la graisse SHELL RETINAX A dans le graisseur (1).



8 AXE DE RENVOI DU LEVIER DOUBLE

Injecter de la graisse RETINAX A dans le graisseur (1).

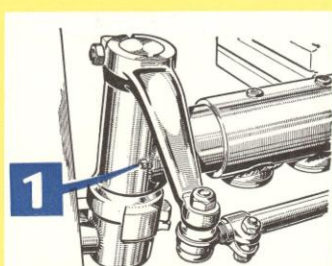

9 FUSÉES DE ROUES AVANT

Injecter de la graisse SHELL RETINAX A dans le graisseur (1) de chaque fusée.



10 PÉDALES DE FREINS

Injecter de la graisse SHELL RETINAX A par le graisseur (1).

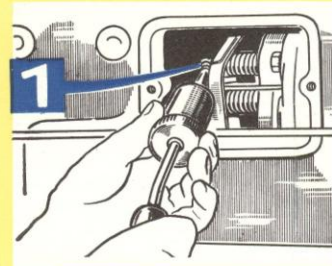

11 BUTÉE D'EMBRAYAGE

Injecter de la graisse SHELL RETINAX A par le graisseur (1) - Pour une utilisation fréquente de l'amplicoupe, graisser plus souvent.

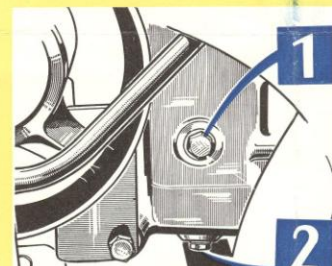

12 CARTER "PRISES DE MOUVEMENT"

Vérifier que le niveau atteint le bouchon (1) - Ajouter éventuellement de l'huile SHELL SUPER-TRACTOR 20W/40 par ce même bouchon.

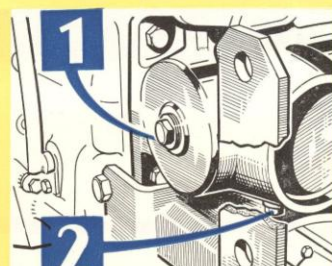

13 CARTER POULIE

Vérifier que le niveau d'huile atteint le bouchon (1) - Ajouter éventuellement de l'huile SHELL SUPER-TRACTOR 20W/40 par ce même bouchon.

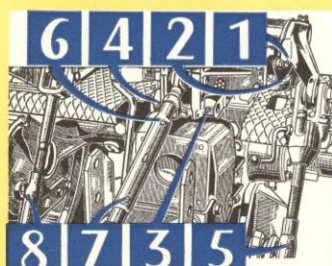

14 RELEVAGE HYDRAULIQUE

Injecter de la graisse SHELL RETINAX A dans les 4 graisseurs disposés sur les articulations. De temps en temps graisser les 4 graisseurs des suspentes et du bras de poussée.

TOUTES LES 150 HEURES DE TRAVAIL



15 CARTER D'HUILE MOTEUR
Dévisser le bouchon (1) et vidanger l'huile moteur - Vidanger également le filtre régénérateur (voir opération n° 26) - Faire le plein à l'aide de 11 litres d'huile SHELL SUPER-TRACTOR 20W/40 par le bouchon du reniflard.

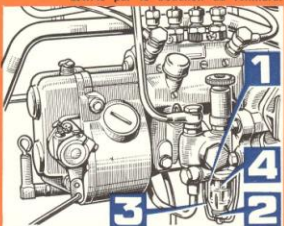

16 POMPE D'ALIMENTATION
Fermer le robinet du réservoir, desserrer l'écrou (2), faire pivoter l'étrier (3), nettoyer le filtre (1) et la cuve (4) dans du pétrole - Après remontage purger d'air le circuit.

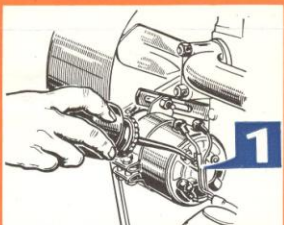

17 DYNAMO
Introduire quelques gouttes d'huile dans le hulléur (1).

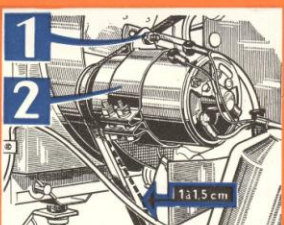

18 COURROIE DE VENTILATEUR
Vérifier la tension : 1 - écrou de réglage - 2 - collier de fixation.



19 CARTER INTERMÉDIAIRE
Dévisser le bouchon (1) et s'assurer que l'huile affleure à l'orifice - Ajouter éventuellement de l'huile SHELL SUPER-TRACTOR 20W/40.



20 RELEVAGE HYDRAULIQUE ET BOÎTE DE VITESSES
Mettre le moteur en route quelques instants - Vérifier le niveau dans le bloc de relevage par la jauge (1) - Vérifier que l'huile affleure au bouchon de niveau de la boîte de vitesses (2). Ajouter éventuellement par ce même bouchon de l'huile SHELL SUPER-TRACTOR 20W/40.



21 BOÎTIER DE DIRECTION
Dévisser le bouchon (1) et contrôler le niveau - Ajouter éventuellement de l'huile SHELL DENTAX 140.



22 RÉDUCTEURS LATÉRAUX
S'assurer que l'huile affleure au bouchon de niveau (1) - Ajouter éventuellement de l'huile SHELL DENTAX 140 par ce même bouchon.



23 FILTRE À AIR
Déposer la cuve (1) et la masse filtrante (2) - Nettoyer l'ensemble au pétrole - Laisser sécher et faire le niveau avec de l'huile SHELL SUPER-TRACTOR 20W/40.

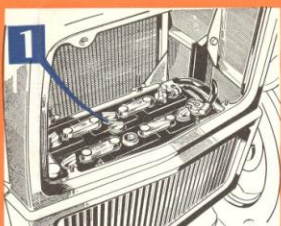

24 BATTERIES D'ACCUMULATEURS
Ajouter éventuellement de l'eau distillée - 5 mm au-dessus des plaques.

TOUTES LES 300 HEURES

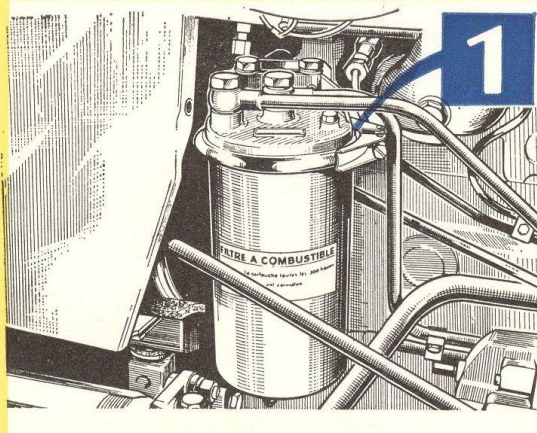

25

FILTRE A COMBUSTIBLE

Dévisser le collier (1), sortir la cartouche et la changer si l'on a constaté des difficultés d'alimentation - Nettoyer la cuve au pétrole et remonter - Ne jamais laver la cartouche en papier.

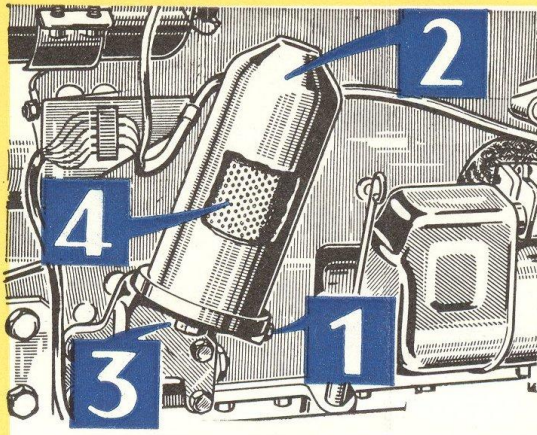

26

FILTRE RÉGÉNÉRATEUR

Vidanger le filtre par le bouchon (1) démonter la cloche (2) en dévissant la vis (3). Changer systématiquement le filtre à cartouche (4) - Ne jamais laver la cartouche.

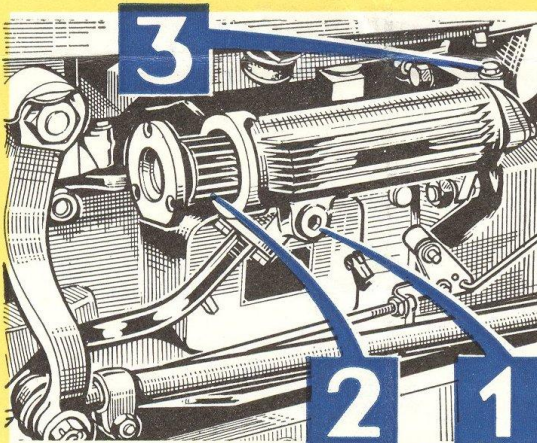

27

FILTRE DU CIRCUIT DE RELEVAGE

Dévisser le bouchon (3) puis le bouchon magnétique (1) et sortir la cartouche (2) en dévissant les 3 vis de fixation - La nettoyer au pétrole ainsi que l'intérieur du filtre.

TOUTES LES 600 HEURES

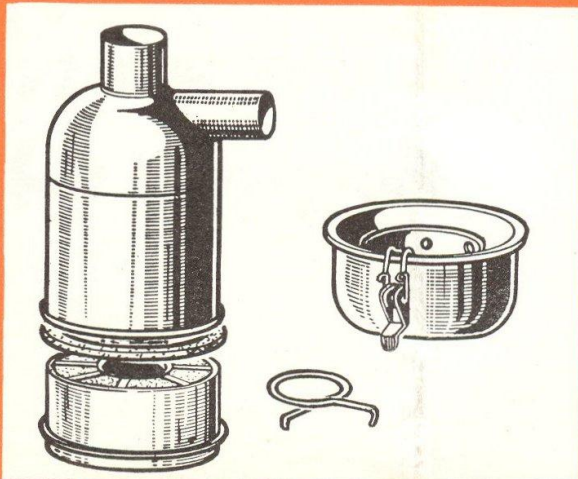

28

FILTRE A AIR

Démonter les éléments et les laisser tremper dans du pétrole pendant une demi-heure - Avant remontage souffler à l'air comprimé.

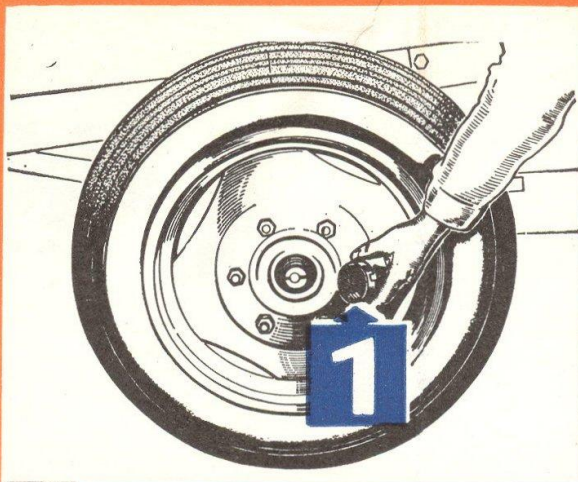

29

MOYEURS DE ROUES AVANT

Remplir les chapeaux de graisse SHELL RETINAX A.

TOUTES LES 1000 HEURES

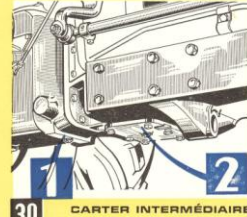

30 CARTER INTERMÉDIAIRE

Vidanger par les bouchons (1 et 2) et faire le plein à l'aide de 5 litres d'huile SHELL SUPER-TRACTOR 20W/40 par le bouchon de remplissage (voir opération 19).

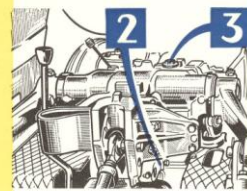

31 RELEVAGE HYDRAULIQUE ET BOITE DE VITESSES

Vidanger le bloc de relevage par le bouchon (2) en ouvrant le bouchon de remplissage (3) pour favoriser l'écoulement.
Vidanger la boîte de vitesses par le bouchon (1) - Faire le plein du bloc de relevage à l'aide de 2,5 litres d'huile SHELL SUPER-TRACTOR 20W/40 - Faire le plein de la boîte de vitesses à l'aide de 10,5 litres de la même huile.



32 CARTER "PRISES DE MOUVEMENT"

Vidanger par le bouchon (2) et faire le plein à l'aide de 2 litres d'huile SHELL SUPER-TRACTOR 20W/40 par le bouchon (1).

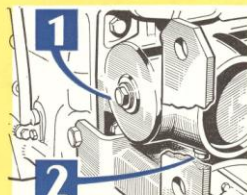

33 POULIE MOTRICE

Vidanger par le bouchon (2) et faire le plein à l'aide d'un litre d'huile SHELL SUPER-TRACTOR 20W/40 par le bouchon de remplissage (voir opération n° 13).

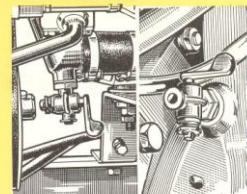

34 LAVAGE DU CIRCUIT D'EAU

Procéder au nettoyage en suivant le procédé décrit à la page 53 après avoir vidangé l'eau par les robinets.

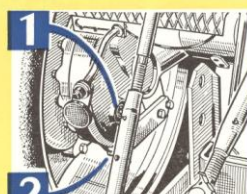

35 RÉDUCTEURS DES ROUES MOTRICES

Vidanger chaque réducteur par le bouchon (2) et faire le niveau à l'aide de 2,75 litres d'huile SHELL DENTAX 140 par le bouchon (1).

A P P R O V I S I O N N E M E N T S

ORGANES A RAVITAILLER	QUANT. (litres)	Q U A L I T É
Système de refroidissement	17	Eau de pluie
Réservoir à combustible	84	Fuel-oil domestique
Carter moteur (y compris filtre et tuyau- teries)	10,7	Huile SHELL SUPER-TRACTOR 20W/40
Filtre à air	0,6	Huile SHELL SUPER-TRACTOR 20W/40
Pompe d'injection et régulateur	—	Huile SHELL SUPER-TRACTOR 20W/40
Carter intermédiaire	5	Huile SHELL SUPER-TRACTOR 20W/40
Boîte de vitesses	18,5	Huile SHELL SUPER-TRACTOR 20W/40
Carter de relevage hydraulique	9,5	Huile SHELL SUPER-TRACTOR 20W/40
Carter des prises de mouvement	3	Huile SHELL SUPER-TRACTOR 20W/40
Carter poulie de battage	1	Huile SHELL SUPER-TRACTOR 20W/40
Boîtier de direction	0,55	Huile SHELL DENTAX 140
Carters réducteurs latéraux (par réduc- teurs)	2,75	Huile SHELL DENTAX 140
Moyeux des roues avant	0,3	Graisse SHELL RETINAX A
Graissage général	—	Graisse SHELL RETINAX A

REMARQUES IMPORTANTES

- Votre tracteur est livré protégé par une solution Antigél. Un papillon portant l'inscription « protection jusqu'à -25°C », collé sur le radiateur en fait foi.
- Graisser modérément la butée d'embrayage. Mieux vaut graisser peu mais fréquemment.
- Ne jamais laver les cartouches filtrantes des filtres à combustible et régénérateur d'huile. Les changer systématiquement, si elles sont colmatées ou détériorées.
- Observer les prescriptions du fabricant de pneumatiques sur les pressions de gonflement.
- En période d'hiver confier votre tracteur à votre concessionnaire pour révision.

PRÉCAUTIONS A PRENDRE POUR UNE LONGUE PÉRIODE D'INACTIVITÉ DU TRACTEUR

- Nettoyer à fond le tracteur et le garer dans un local à l'abri de l'humidité et de la poussière.
- Vidanger l'eau du système de refroidissement.
- Déposer les injecteurs et introduire un peu d'huile moteur par les orifices découverts. Faire effectuer au moteur quelques tours, de sorte à répartir l'huile sur les parois des chemises et remonter les injecteurs.
- Disposer le tracteur sur cales afin d'éviter le contact des pneumatiques avec le sol.
- Recouvrir le tracteur d'une bâche.
- Tous les mois ramener la pression des pneumatiques à une valeur voisine de 1 bar.

PÉRIODE DE RODAGE

Après **40 heures de marche** nettoyer la cartouche filtrante et le bouchon magnétique du filtre du circuit hydraulique.

Après **60 heures de marche**, effectuer une première vidange de l'huile moteur.

Après **100 heures de marche** votre Agent effectuera la 2^e visite de garantie.

— Pendant la période de rodage qui doit avoir une durée d'au moins 60 heures :

- réchauffer lentement le moteur au démarrage ;
- ne pas faire travailler longtemps le moteur à pleine puissance ;
- vérifier souvent qu'il n'existe pas de perte d'huile et que la visserie est bien serrée.