

SOMECA

250

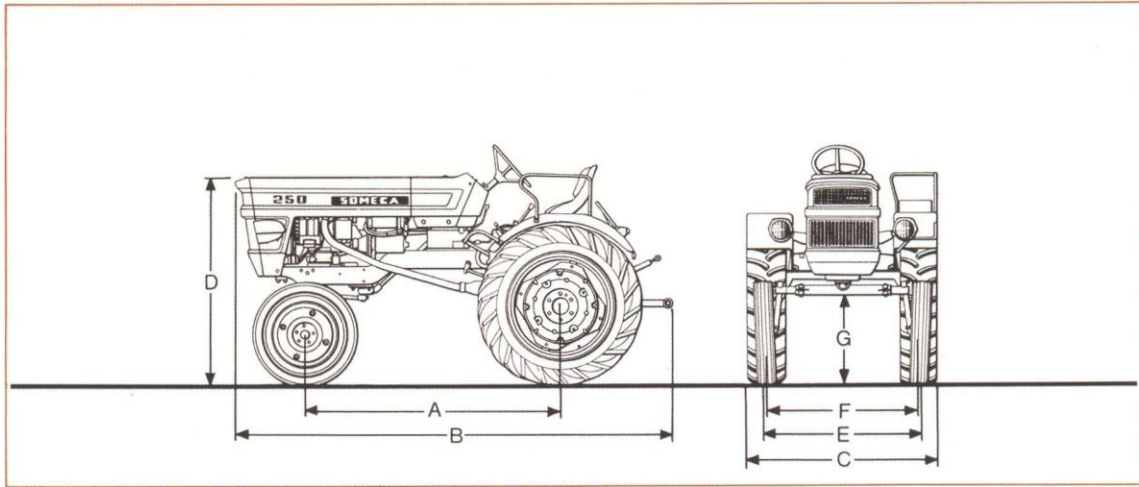

Catégorie des 27 chevaux

PUISSANCE 27 ch
A - Empattement 1,70 m
B - Longueur hors-tout 2,94 m
C - Largeur hors-tout 1,49 m
D - Hauteur au capot 1,34 m
E - Voie AV (1,05 à 1,55) 6 positions
F - Voie AR (1,20 à 1,70) 6 positions
G - Garde au sol sous
essieu AV 0,47 m
POIDS : avec masses 1 240 kg
PNEUMATIQUES : AV 5.00-15
AR 10-24

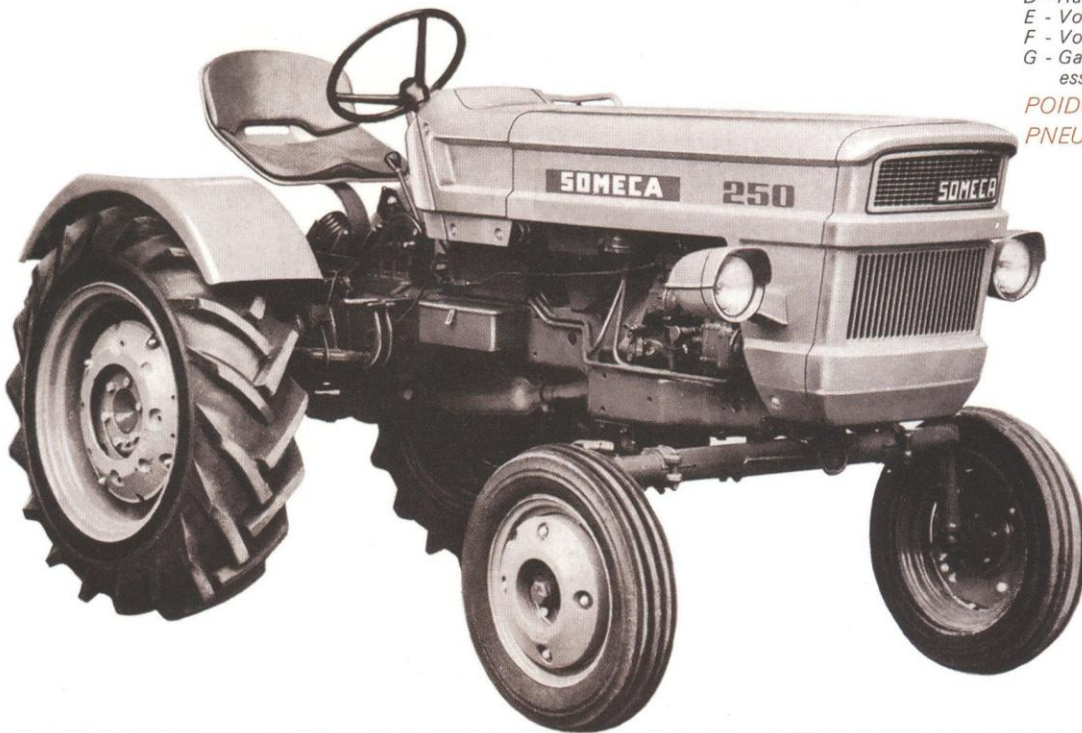

SOMECA
FIAT

SOMECA

250

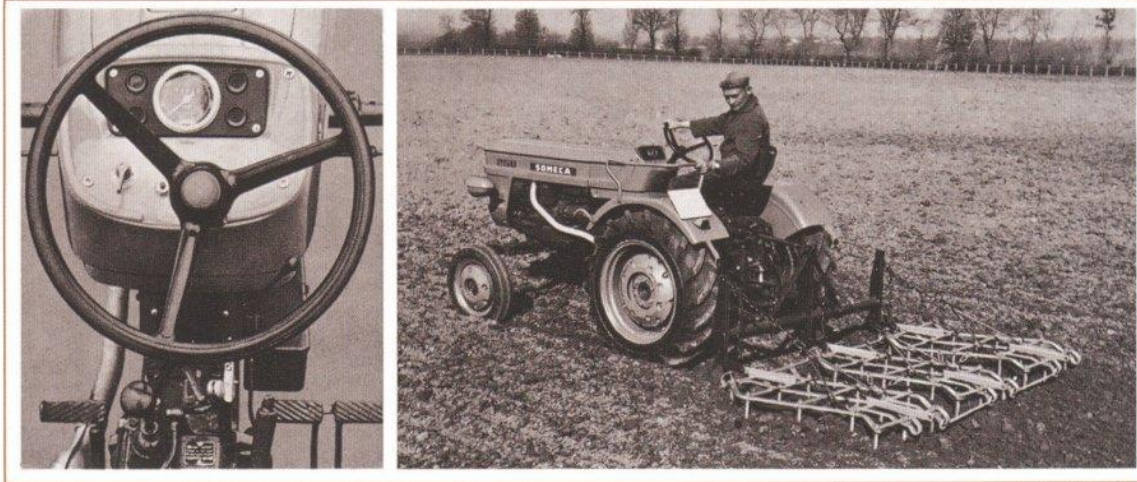

MOTEUR

- Type : Fiat 852.
- Cycle : diesel 4 temps à INJECTION DIRECTE.
- Nombre de cylindres : 2, chemisés
- Alésage et course : 95 x 110 mm.
- Cylindrée : 1 560 cm³.
- Régime nominal : 2 250 tr/mn.
- Puissance : 27 ch SAE à 2 250 tr/mn.
- Refroidissement par eau, régulation par thermostat et rideau de radiateur.
- Dispositif de démarrage : thermostarter.
- Sécurité de démarrage : impossibilité de démarrer le moteur si une vitesse est enclenchée.

TRANSMISSIONS

- Embrayage monodisque à sec.
- Boîte de vitesses à deux gammes comportant 3 rapports AV et 1 rapport AR : soit 6 vitesses
- AV et 2 AR.
- Etalage des vitesses en kilomètres/heure à 2 250 tr/mn avec pneumatiques 10-24.

	Gamme lente	Gamme rapide
AV 1 ^{ère}	2,4	9,2
2 ^e	4,1	15,7
3 ^e	6,7	25,5
AR	3,7	14,0

- Blocage de différentiel au pied avec retour automatique.
- Réducteurs cylindriques en bout d'arbres.
- Prise de force :
 - arrière : normalisée 1" 3/8-540 tr/mn à 2 150 tr/mn moteur.
 - ventrale : pour barre de coupe - 1 016 tr/mn à 2 250 tr/mn.

FREINS

- Freins à sangles indépendants, jumelables pour les déplacements sur route.
- Commande de frein de stationnement par levier à main.

ATTELAGES

- Attelages pour outils portés : attelage 3 points norme n° 1 comportant un tirant droit réglable.
- Attelage pour outils traînés ou machines à prise de force : secteur d'attelage réglable en hauteur et timon oscillant.
- Attelage pour remorque : crochet d'attelage réglable en hauteur.

RELEVAGE HYDRAULIQUE

- Asservissement : contrôle de position contrôlé d'effort.
- Commande de pompe sur la distribution moteur, indépendante de la boîte.
- Capacité de soulèvement aux rotules : 770 kg.

POSTE DE CONDUITE

- Tableau de bord complet avec :
 - horotachymètre,
 - témoin de charge,
 - témoin de température,
 - témoin de circuit de refroidissement,
 - témoin d'éclairage.
- Commande des vitesses par levier sur la boîte.

EQUIPEMENT ELECTRIQUE

- Batterie de 12 volts.
- Circuit électrique alimenté par alternateur.

CAPOTAGE

- Capot basculant vers l'avant.
- Trappe basculante d'accès au bouchon du réservoir.
- Ailes enveloppantes avec siège côté gauche.

Les descriptions et illustrations de cette notice sont données à titre indicatif et sans engagement. Le constructeur se réserve le droit d'apporter sans préavis les modifications qu'il jugerait utiles.

SOMECA
FIAT

116, rue de Verdun 92 - PUTEAUX Tél. 506-26-70 et 36-80
FFSA - Société anonyme au capital de 140.600.000 F - R.C. PARIS 60 B 5910
INTER-PLANS-FFSA - P 250 - 1170-20